

Dąbrowskiego 82B  
Dąbrowskiego 84B

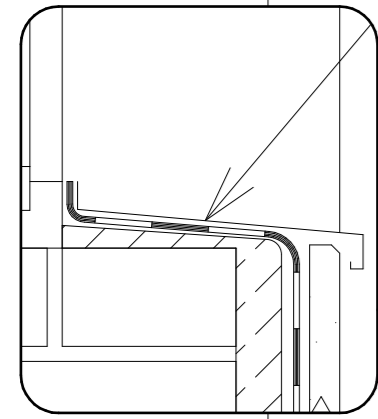

Obróbka blacharska  
- blacha  
ocynkowana

1. Tynk zewnętrzny renowacyjny - kolor zgodny z istniejącym ( szary)
2. Hydroizolacja cementowo - polimerowa
3. Zaprawa wyrównawcza - renowacyjna
4. Istniejąca ściana zewnętrzna ceglana

Listwa wykończeniowa

ok. 50 cm Geowłóknina

Opaska żwirowa 16-32

1. Zaprawa wyrównawcza - renowacyjna.
2. Hydroizolacja cementowo - polimerowa
3. Folia drenażowa z warstwą poślizgową i włókniną filtrującą
4. Izolacja termiczna XPS 5,0 cm

50

Dąbrowskiego 82B  
Dąbrowskiego 84B

1. Tynk zewnętrzny renowacyjny - kolor zgodny z istniejącym ( szary)
2. Hydroizolacja cementowo - polimerowa
3. Zaprawa wyrównawcza - renowacyjna
4. Istniejąca ściana zewnętrzna ceglana

ZWIĘCZENIE  
COKOŁU

Różyckiego 1  
Dąbrowskiego 82A

Listwa wykończeniowa

Geowłóknina

Opaska żwirowa 16-32

ok. 50 cm

1. Zaprawa wyrównawcza - renowacyjna.
2. Hydroizolacja cementowo - polimerowa
3. Folia drenażowa z warstwą poślizgową i włókniną filtrującą
4. Izolacja termiczna XPS 5,0 cm

Chudy beton

50

PROJEKT WYKONANIA IZOLACJI PRZECIWWOD  
WRAZ Z OPASKĄ

**PROJEKT  
BUDOWLANO-WYKONAWCZY**

Adres inwestycji: ul. Dąbrowskiego 82a dz. nr 108/31,  
ul. Dąbrowskiego 82b dz. nr 108/29,  
ul. Dąbrowskiego 84b dz. nr 108/22,  
ul. Różyckiego 1 działka nr 108/24  
obręb 1-01-17, 146505\_8 Mokotów WARSZAWA

**RYSUnek: DETALE**

Projektant architektury: mgr inż. arch. ANDRZEJ LESIEWICZ  
upr. bud. BI-PJOKK-69/2005/2006  
w specjalności architektonicznej  
do projektowania bez ograniczeń  
mgr inż. arch. MAREK JELOWICKI  
upr. bud. MA-009/07  
w specjalności architektonicznej  
do projektowania bez ograniczeń

Skala: 1 : 10 / 1:20 Nr rysunku: 2

Data: 22 września 2021 r.

OPRACOWANIE CHRONIONE  
PRAWEM AUTORSKIM strona 2