

EGZ.

NAZWA ELEMENTU PROJEKTU BUDOWLANEGO: PAB _PROJEKT ARCHITEKTONICZNO-BUDOWLANY		
NAZWA ZAMIERZENIA BUDOWLANEGO: REMONT BALKONÓW W BUDYNKU WIELORODZINNYM PRZY UL. J. DĄBROWSKIEGO 82A W WARSZAWIE		
NAZWA I KATEGORIA OBIEKTU: KATEGORIA XIII - budynek mieszkalny wielorodzinny		
ADRES OBIEKTU BUDOWLANEGO: ul. J. Dąbrowskiego 82A, 02-571 Warszawa Dz. ew. nr 108/30, obręb 1-01-17, Dzielnica Mokotów JEDNOSTKA EWIDENCYJNA: 146505_8, WOJEWÓDZTWO MAZOWIECKIE		
IDENTYFIKATOR DZIAŁKI/DZIAŁEK EWID: IDENTYFIKATOR DZIAŁKI 146505_8.0117.108/30		
INWESTOR: SPÓŁDZIELNIA MIESZKANIOWA „MOKOTÓW” ul. Łowicka 10, 02-574 Warszawa		
JEDNOSTKA PROJEKTOWA: MAGDALENA SOŁTYSIAK-SIWIEC USŁUGI PROJEKTOWE ul. Giordana Bruna 22, 02-594 Warszawa		
ELEMENTY PROJEKTU BUDOWLANEGO:		
I. PAB	PROJEKT ARCHITEKTONICZNO-BUDOWLANY	
II. ZŁ	ZAŁĄCZNIKI	
ZESPÓŁ AUTORSKI PROJEKTU:		
Projektant w specjalności konstrukcyjno-budowlanej mgr inż. LESZEK TISCHNER	Uprawnienia do projektowania bez ograniczeń w specjalności konstrukcyjno – budowlanej 157/2002	
Sprawdzający w specjalności konstrukcyjno-budowlanej mgr inż. DAMIAN CYRTA	Uprawnienia do projektowania bez ograniczeń w specjalności konstrukcyjno – budowlanej MAZ/0003/POOK/09	
Projektant w specjalności architektonicznej mgr inż. arch. ANNA DASZCZUK	Uprawnienia do projektowania bez ograniczeń w specjalności architektonicznej 19/WMOKK/2018	
Opracowała: mgr inż. EWELINA KOPER		
Warszawa, 22.06.2023r.		

I. SPIS ZAWARTOŚCI

I.	SPIS ZAWARTOŚCI.....	2
II.	SPIS RYSUNKÓW.....	3
III.	OŚWIADCZENIE PROJEKTANTÓW.....	4
IV.	PROJEKT ARCHITEKTONICZNO-BUDOWLANY.....	5
	1. Opis techniczny.....	5
	1.1. Charakterystyka przedsięwzięcia, zakres prac.....	5
	1.2. Rodzaj i kategoria obiektu budowlanego.....	6
	1.3. Przeznaczenie i program użytkowy.....	6
	1.4. Układ przestrzenny.....	6
	1.5. Forma architektoniczna.....	6
	1.6. Elewacje, kolorystyka.....	6
	1.7. Parametry techniczne i bilans użytkowy budynku.....	8
	1.8. Opis ogólny bryły i funkcji.....	8
	2. Ocena stanu technicznego.....	8
	3. Rozwiązania techniczne i materiałowe.....	10
	3.1. Remont płyt balkonowych.....	10
	3.2. Remont balustrad balkonowych.....	14
	4. Wyposażenie techniczne budynku.....	14
	5. Informacja o sposobie posadowienia obiektu budowlanego i opinia geotechniczna.....	14
	6. Opis dostępności dla osób niepełnosprawnych.....	14
	7. Parametry techniczne budynku charakteryzujące wpływ obiektu na środowisko i jego wykorzystanie oraz na zdrowie ludzi i obiekty sąsiednie.....	15
	8. Analiza możliwości racjonalnego wykorzystania wysokoefektywnych systemów alternatywnych zaopatrzenia w energię i ciepło.....	15
	9. Analiza technicznych i ekonomicznych możliwości wykorzystania urządzeń automatycznie regulujących temperaturę.....	15
	10. Charakterystyka ekologiczna.....	15
	11. Warunki ochrony przeciwpożarowej.....	16
	12. Zalecenia końcowe.....	16
V.	DOKUMENTY PAB - UPRAWNIENIA.....	17

II. SPIS RYSUNKÓW

- Rys. 1. Wskazanie lokalizacyjne
- Rys. 2. Rozmieszczenie balkonów na rzucie kondygnacji
- Rys. 3. Balkony – stan istniejący
- Rys. 4. Balkony – stan projektowany
- Rys. 5. Detal remontu płyty balkonowej

III. OŚWIADCZENIE PROJEKTANTÓW

OŚWIADCZENIE PROJEKTANTA

22.06.2023r.

Na podstawie art. 34 ust.3d pkt 3 ustawy z dnia 7 lipca 1994 r. – Prawo budowlane (tekst jednolity Dz.U. 2023 poz. 682).

OŚWIADCZAM, że **PROJEKT ARCHITEKTONICZNO-BUDOWLANY** remontu balkonów budynku wielorodzinnego przy ul. J. Dąbrowskiego 82A w Warszawie sporządzony jest zgodnie z obowiązującymi przepisami oraz zasadami wiedzy technicznej.

ZESPÓŁ AUTORSKI PROJEKTU:		
Projektant w specjalności konstrukcyjno-budowlanej mgr inż. LESZEK TISCHNER	Uprawnienia do projektowania bez ograniczeń w specjalności konstrukcyjno – budowlanej 157/2002	
Sprawdzający w specjalności konstrukcyjno-budowlanej mgr inż. DAMIAN CYRTA	Uprawnienia do projektowania bez ograniczeń w specjalności konstrukcyjno – budowlanej MAZ/0003/POOK/09	
Projektant w specjalności architektonicznej mgr inż. arch. ANNA DASZCZUK	Uprawnienia do projektowania bez ograniczeń w specjalności architektonicznej 19/WMOKK/2018	

Warszawa, 22.06.2023 r.

IV. PROJEKT ARCHITEKTONICZNO-BUDOWLANY

1. Opis techniczny

1.1. Charakterystyka przedsięwzięcia, zakres prac

Charakterystyka przedsięwzięcia

Projektowana inwestycja zakłada remont balkonów budynku wielorodzinnego przy ul. J. Dąbrowskiego 82A w Warszawie.

Projektuje się wykonanie następującego zakresu robót budowlanych:

- zabezpieczenie przestrzeni pod rusztowaniem folią,
- montaż rusztowań,
- zabezpieczenie rusztowań siatką osłonową,
- zabezpieczenie otworów okiennych folią,
- demontaż istniejących balustrad balkonowych,
- remont płyt balkonowych:
 - Od góry płyty:
 - rozbiórka szlichty wraz z izolacją,
 - rozbiórka obróbek blacharskich,
 - odbicie słabych tynków oraz otulin,
 - mechaniczne oczyszczenie płyty żelbetowej oraz zbrojenia,
 - zabezpieczenie antykorozyjne zbrojenia BOLIX AKO,
 - zaprawa kontaktowa BOLIX SCS,
 - zaprawa zespolona z podłożem i profilująca spadki o gr. 20-70 mm układana ze spadkiem ok. 1,0%, Na krawędziach zewnętrznych obniżenie szerokości 60 mm na głębokość 2 mm dla montażu obróbek blacharskich,
 - montaż obróbek blacharskich przy pomocy izolacji BOLIX HYDRO DUO,
 - wykonanie izolacji szlamowej elastycznej na całej powierzchni z mocowaniem taśm na styku z obróbką blacharską oraz w narożu ze ścianą. Łącznie dwie warstwy izolacji BOLIX Hydro DUO – 2 x 1,5 kg/m²,
 - po 3 dniach przyklejenie płytek gresowych wraz z cokołami cało-powierzchniowo klejem półpłynnym BOLIX SE-R,
 - Od spodu i od czoła płyty:
 - odbicie pozostałych tynków oraz słabych otulin,
 - mechaniczne oczyszczenie płyty żelbetowej oraz zbrojenia,
 - zabezpieczenie antykorozyjne zbrojenia BOLIX AKO,
 - zaprawa kontaktowa BOLIX SCS,
 - zaprawa do reprofilacji BOLIX WB,
 - wykonanie warstwy zbrojącej z siatki z włókna szklanego 158 gr/m² w kleju BOLIX U,
 - gruntowanie podkładem tynkarskim BOLIX OP,
 - wykonanie tynku mineralnego BOLIX MP KA20,
 - malowanie farbą silikonową BOLIX SIL-P;
- remont balustrad balkonów:
 - demontaż istniejących balustrad balkonowych;
 - montaż nowych balustrad balkonowych odtworzeniowo o wysokości 1,1m, balustrady stalowe ocynkowane, malowane proszkowo w kolorze czarnym matowym, balustrady mocowane od spodu płyty balkonowej.
- demontaż rusztowań, zabezpieczeń oraz uprzątnięcie przyległego terenu z doprowadzeniem go do stanu przed remontem.

UWAGA:

- Przed przystąpieniem do remontu balustrad balkonowych wykonawca zobowiązany jest każdorazowo domierzyć długość oraz szerokość płyt balkonowych.
- Wszystkie wymiary zweryfikować w naturze.

1.2. Rodzaj i kategoria obiektu budowlanego

Przedmiotowy budynek jest obiektem mieszkalnym, wielorodzinnym.
Kategoria obiektu budowlanego: XIII.

1.3. Przeznaczenie i program użytkowy

Przeznaczenie obiektu oraz program użytkowy pozostaje bez zmian.

1.4. Układ przestrzenny

Układ przestrzenny budynku pozostaje bez zmian.

1.5. Forma architektoniczna

Przedmiotowa nieruchomość zlokalizowana jest w Warszawie przy ul. J. Dąbrowskiego 82A.

Budynek wolnostojący, posiada trzy kondygnacje nadziemne oraz podpiwniczenie. Budynek posiada trzy klatki schodowe. Wejścia do klatek usytuowane od strony północno-zachodniej.

Obiekt wykonano w konstrukcji tradycyjnej murowanej. Stropy międzykondygnacyjne niepalne. Ściany murowane z cegły ceramicznej pełnej. Dach budynku dwuspadowy, kryty papą. Obróbki blacharskie wykonane z blachy stalowej ocynkowanej.

Projekt zakłada remont płyt balkonowych oraz wymianę balustrad balkonowych.

Budynek objęty opracowaniem podlega ochronie konserwatorskiej. Budynek został ujęty w Gminnej Ewidencji Zabytków pod nazwą Osiedle WSM Mokotów – Kolonia I, na podstawie zarządzenia Prezydenta m.st. Warszawy z dnia 24 lipca 2012r.. Ponadto znajduje się na terenie ujętym w Gminnej Ewidencji Zabytków pod nazwą Układ urbanistyczny i zespół budowlany Osiedla WSM Mokotów, na podstawie zarządzenia Prezydenta m.st. Warszawy z dnia 19 listopada 2018r..

Przedmiotowy budynek zlokalizowany jest na terenie objętym Miejscowym Planem Zagospodarowania Przestrzennego rejonu Starego Mokotowa, zatwierdzonym Uchwałą nr LXX/2187/2010 z dnia 14.01.2010r. Teren, na którym znajduje się budynek został oznaczony symbolem I10 MW(U). Zakres robót budowlanych objętych projektem jest zgodny z obowiązującym MPZP.

1.6. Elewacje, kolorystyka

Elewacje wykończone tynkiem mineralnym, zatartym na gładko, malowane farbą elewacyjną w kolorze żółtym.

Okna w budynku PCV oraz drewniane. Obróbki blacharskie wykonane z blachy stalowej ocynkowanej. Podokienniki wykonane z blachy powlekanej.



Fot. 1. Widok elewacji od strony południowo-wschodniej.



Fot. 2. Widok elewacji od strony północno-zachodniej.

1.7. Parametry techniczne i bilans użytkowy budynku

Przedmiotowa inwestycja nie zakłada zmian parametrów technicznych i bilansu użytkowego budynku.

1.8. Opis ogólny bryły i funkcji

Przedmiotowa inwestycja nie zakłada wprowadzenia zmian w bryle budynku oraz funkcji. Projektowane prace dotyczą balkonów nie wpływając na w/w parametry.

2. Ocena stanu technicznego

Podczas wizji lokalnej stwierdzono zły stan techniczny balkonów. Widoczne znaczne odspojenia oraz ubytki tynku i otulin, a także łuszczenie się powłok malarskich od czoła oraz od spodu płyt balkonowych. Widoczne zawilgocenie oraz porażenie biologiczne. Miejscami widoczne odsłonięte zbrojenie z oznakami korozji. Obróbki blacharskie uszkodzone mechanicznie, z oznakami korozji, nieszczelne. Balkony zakwalifikowane do generalnego remontu.



Fot. 3. Widok uszkodzeń płyty balkonowej.

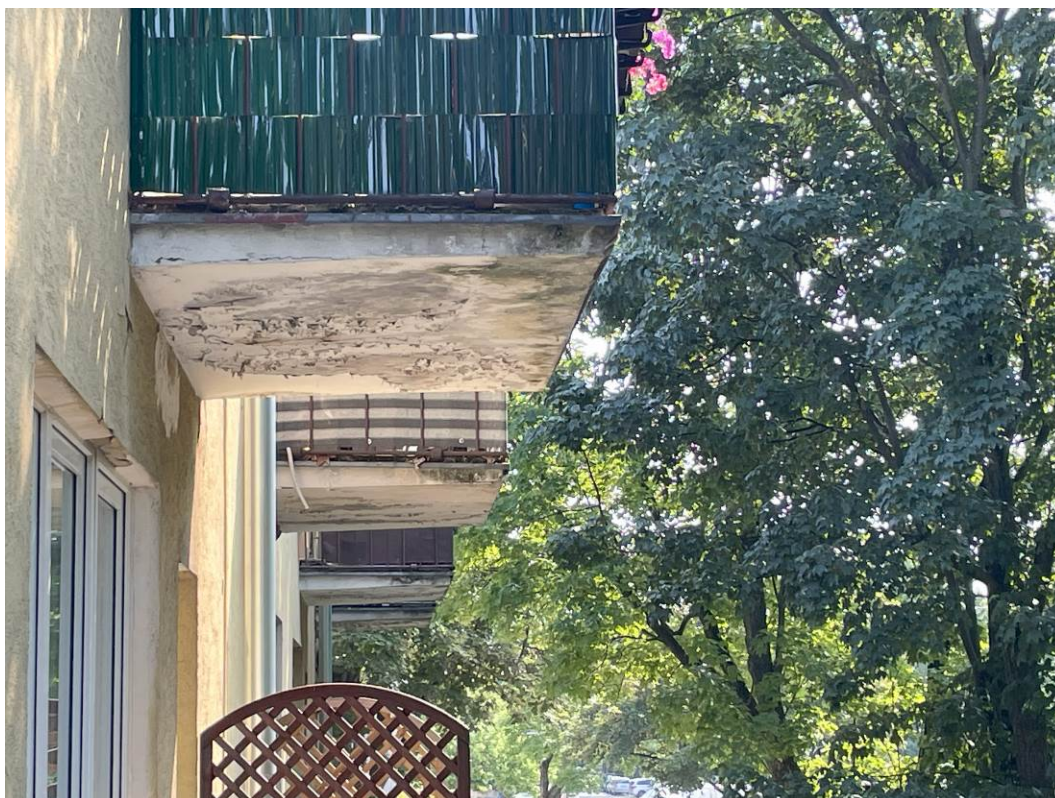

Fot. 4. Widok uszkodzeń płyty balkonowej.

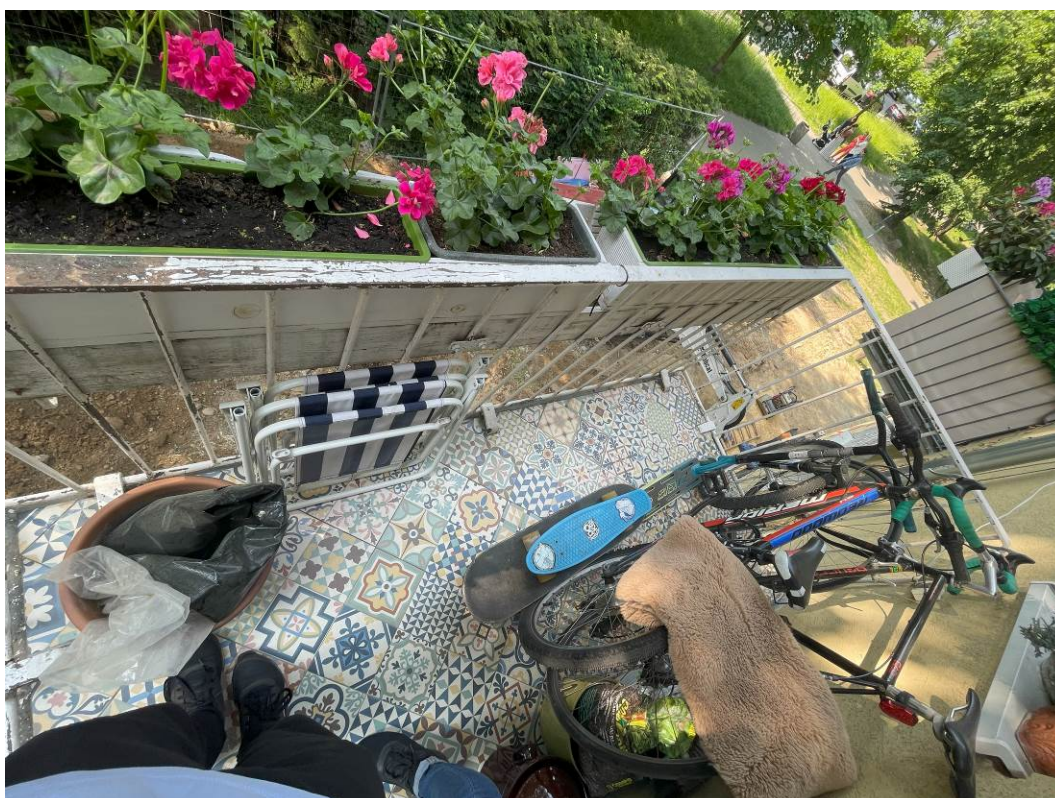

Fot. 5. Widok płyty balkonowej od góry.

Balustrady balkonowe stalowe w złym stanie technicznym. Elementy stalowe znacznie skorodowane, powłoki malarskie w wielu miejscach złuszczone i odparzone. Niewystarczająca wysokość balustrad, wynosząca 85 cm, a także osłabione ich mocowanie stwarza bezpośrednie zagrożenie dla użytkowników. Zasadny jest remont balustrad wraz z dostosowaniem ich wysokości zgodnej z obowiązującymi przepisami.

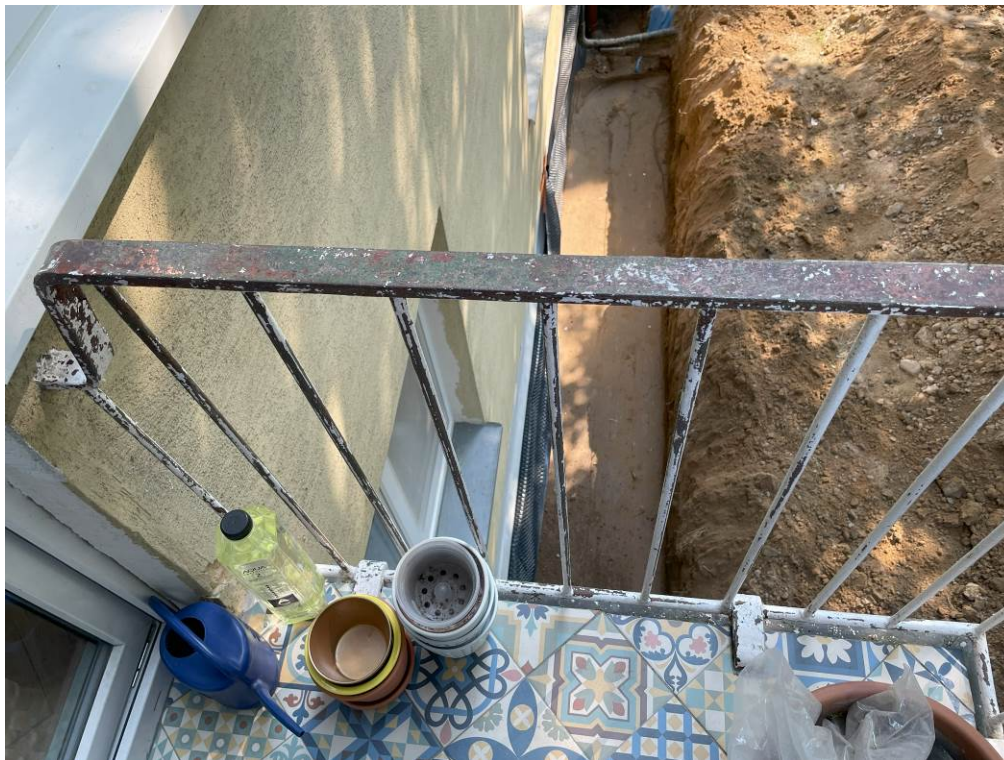

Fot. 6. Widok uszkodzeń balustrady balkonowej.

3. Rozwiązania techniczne i materiałowe

3.1. Remont płyt balkonowych

Naprawę żelbetowych płyt balkonowych przeprowadzić zgodnie z zaleceniami zawartymi w kartach technicznych producenta systemu naprawczego. Po rozbiorce szlichty, tynku, obróbek blacharskich należy oczyścić całą powierzchnię metodami mechanicznymi. Średnia przyczepność oczyszczonej powierzchni nie może być mniejsza niż $1,5 \text{ N/mm}^2$, najmniejsza dopuszczalna wartość pojedynczego pomiaru: $1,0 \text{ N/mm}^2$. Następnie odkuć skorodowane zbrojenie na całej długości występowania korozji oraz skuć popękany beton aż do zdrowej warstwy. Skorodowane zbrojenie powinno być całkowicie odkryte, aby umożliwić jego dokładne oczyszczenie. Należy przy tym uważać, aby nie uszkodzić przecinakami prętów. Krawędzie ubytków należy sfazować pod kątem 45° . Odslonięte zbrojenie oczyścić mechanicznie. Bezpośrednio po oczyszczeniu zbrojenia należy pomalować systemowym materiałem antykorozyjnym BOLIX AKO. Preparat należy nanosić po usunięciu korozji ze zbrojenia, przy pomocy pędzla. Pierwszą warstwę preparatu należy nanieść dokładnie przykrywając całą powierzchnię zbrojenia. Gdy tylko ta warstwa stwardnieje (po ok. 2 godzinach w temperaturze $+23^\circ\text{C}$ i względnej wilgotności powietrza 50%) można dokonać nałożenia drugiej warstwy, również na całą powierzchnię. Do kolejnych etapów pracy można przystąpić po upływie ok. 2 godzin od nałożenia drugiej warstwy zaprawy preparatu.

Przed nałożeniem zaprawy BOLIX WB powierzchnie ubytków należy obficie zwilżyć. W momencie aplikacji preparatu podłoża muszą być w stanie matowo-wilgotnym. Świeża zaprawa nadaje się do obróbki w ciągu 60 min (w temperaturze $+23^\circ\text{C}$ i względnej wilgotności powietrza 50%). Wymieszany szlam powstały z przygotowanej zaprawy BOLIX SCS, nanieść przy pomocy krótkowłosego pędzla i wetrzeć w matowo-wilgotne podłoże. Następnie nałożyć zaprawę naprawczą

BOLIX WB metodą „świeżo na świeżo” na zaprawę kontaktową. Preparat może być наносzony w warstwie o grubości od 10-50 mm. Po naciągnięciu świeżej zaprawy na powierzchnię, można ją odpowiednio kształtować, przy pomocy drewnianej pacy do zacierania lub pacy z tworzywa sztucznego. Warstwy o grubości do 20 mm mogą być wykonywane w jednym cyklu pracy. Przy warstwach grubszych na powierzchniach pionowych i w obszarach nadbudów zalecane jest nakładanie zaprawy warstwami. Wbudowanie następnej warstwy może nastąpić wówczas, gdy materiał poprzedniej warstwy jest jeszcze wilgotny. Gdy materiał poprzedniej warstwy przeschnie, nałożenie następnej warstwy możliwe jest tylko w połączeniu z ponownym zastosowaniem zaprawy szczepnej BOLIX SCS. Nałożoną zaprawę BOLIX WB w czasie 5 dni należy chronić właściwymi sposobami przed zbyt szybką utratą wilgoci i przed mrozem. Dla uniknięcia tworzenia się pęknięć, zaprawę renowacyjną chronić odpowiednimi środkami przed szybkim oddawaniem wody. Zastosowanie produktów hamujących parowanie jako alternatywy dla zwykłych sposobów zabezpieczających przed zbyt szybką utratą wilgoci, jak przykrycie powierzchni lub jej nawilżanie, jest możliwe tylko wtedy, gdy nie przewiduje się dalszej obróbki nałożonych warstw.

Wykonanie warstwy spadkowej

Jeśli powierzchnia płyty balkonowej nie ma ukształtowanego spadku lub gdy wynosi on mniej niż 1,5 - 2% w kierunku czoła balkonu, należy wykonać warstwę spadkową stosując posadzkę cementową BOLIX PC-B o grubości od 20 do 70 mm w układzie zespolonym. Przygotowane i oczyszczone podłoże obficie zwilżyć wodą, nie tworząc kałuż, po czym nanieść warstwę kontaktową przygotowaną w następujący sposób: 1 część objętościową emulsji **BOLIX EK** rozcieńczyć z 2 częściami czystej, chłodnej wody i wymieszać. Uzyskanym roztworem zarobić **BOLIX PC-B** w proporcji 1,0 litr roztworu na 5,0 kg zaprawy, następnie wymieszać przy pomocy mieszarki/wiertarki wolnoobrotowej z mieszadłem koszykowym. Warstwę kontaktową tzw. szlam kontaktowy w miarę postępu robót równomiernie rozprowadzać po powierzchni szczotką. Po czym bezzwłocznie metodą mokre na mokre układać posadzkę BOLIX PC-B. W trakcie przygotowywania należy przestrzegać dozowania określonej ilości wody zarobowej (stosowny opis znajduje się na opakowaniu). Zastosowanie większej ilości wody niż przewidywana, może spowodować rozwarstwienie posadzki oraz spadek jej wytrzymałości. Przygotowaną posadzkę układać na świeżej, nie związanej warstwie kontaktowej między ułożonym wg spadków listwami kierunkowymi. W celu zagęszczenia układanej posadzki zastosować np. ubijanie pacą. Kolejne porcje posadzki układać możliwie szybko, aby mogły połączyć się przed rozpoczęciem wiązania. Obwodową zewnętrzną krawędź balkonu na szerokości 50 - 80 mm należy wyprofilować tworząc obniżenie płaszczyzny posadzki o głębokości około 2 mm. Umożliwi to późniejsze pokrycie masą BOLIX HYDRO DUO obróbek blacharskich nie tworząc miejscowego podwyższenia.

Po wstępnym związaniu zatrzeć i wygładzić posadzkę. Nowo wykonany jastrych należy chronić przed bezpośrednim oddziaływaniem słońca, opadów, temperatur powyżej +25°C lub poniżej +5°C oraz przeciągów przez minimum 2 dni.

Uwaga! W przypadku powierzchni większych niż 9,0 m² lub o długości boku powyżej 5,0 m wymaga się aby jastrych spadkowy został podzielony na pola o powierzchni maksymalnej do 9,0 m² i boku o długości do 3,0 m poprzez tzw. dylatacje. Dylatacje w warstwie podłoża bezwzględnie muszą zostać przeniesione na warstwy wierzchnie. Posadzkę od przyległych do balkonu ścian, murów i słupów oddzielić dylatacją obwodową - nie jest to konieczne jeśli przyległe ściany są ocieplone.

Orientacyjne zużycie BOLIX EK - ok. 0,12 kg/m² BOLIX EK/woda 1:2 dla BOLIX PC-B

Orientacyjne zużycie BOLIX PC-B - ok. 2,0 kg / m² / 1 mm grubości

Montaż obróbek blacharskich

Po minimum 2 dniach od wykonania warstwy spadkowej można przystąpić do montażu obróbek blacharskich w obniżonym o 2 mm paśmie posadzki wydzielonym od krawędzi zewnętrznej płyty. Wysoka alkaliczność podłoża wynikająca ze stosowania materiałów zawierających w swoim składzie cement oraz duża wilgotność tworzy agresywne korozyjne środowisko dlatego zaleca się stosowanie

obróbek blacharski o wysokiej odporności na korozję tj. stal kwasoodporna. Blacha powinna mieć grubość $\geq 0,5$ mm – cieńsze blachy są bardzo podatne na odkształcenia. Podpłytkowa część pasa blachy na warstwie spadkowej powinna wynosić od 50 do 80 mm z uwagi na termiczną rozszerzalność stali nie zaleca się większej szerokości.

Natomiast część pasa blachy wychodząca spod płytek powinna być wygięta pod kątem około $10^\circ - 15^\circ$ względem płaszczyzny balkonu wychodząc poza obrys czoła balkonu na około 4-5 cm. Krawędź zewnętrzna powinna tworzyć niewielki około 5 mm kapinos ułatwiający odrywanie kropele wody.

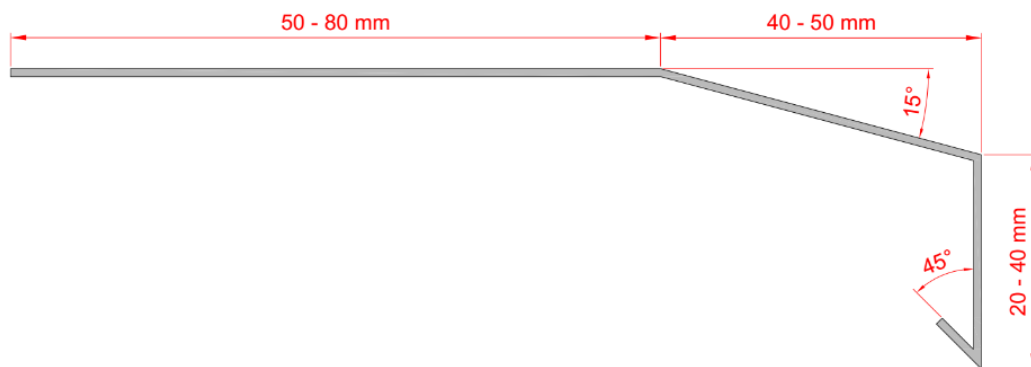

Obróbki blacharskie przymocować mechanicznie do podłoża kołkami rozporowymi (fi 6 mm 3,5x40 mm) w ilości 3-4 szt/mb dbając o szczelność połączeń, prawidłowe spasowanie oraz zachowanie spadków w kierunku zewnętrznym. Blachę łączyć na zakład uszczelniając masą poliuretanową. Powierzchnię zewnętrzną blachy odtłuści alkoholem izopropylowym lub acetonem (np. z czyszcika do pian PU), po wyschnięciu pokryć gruntem **BOLIX GS**. Poliuretanowy grunt szczepny BOLIX GS składa się żywicy oraz utwardzacza, należy wymieszać oba składniki zgodnie z instrukcją na opakowaniu. Następnie do 20 minut po wymieszaniu nanieść za pomocą wałka w podpłytkowej części obróbki blacharskiej. Po czym niezwłocznie przesypaną całą powierzchnię piaskiem suszonym ogniowo **BOLIX SPK**. Pozostawić do związania chroniąc przed deszczem lub temperaturą poniżej 5°C . Po około 12 h (minimalny czas potrzebny do związania gruntu BOLIX GS) nadmiar piasku wymieść używając np. szczotki ze średnio twardym włosiem.

Uwaga: Pozostawienie luźnego, niezwiązanego piasku może zmniejszyć przyczepność hydroizolacji do obróbki blacharskiej. Szorstka i rozwinięta powierzchnia gruntu przesypanego piaskiem ułatwia połączenie obróbki blacharskiej z hydroizolacją dwuskładnikową BOLIX HYDRO DUO. Stosowanie pisaków niefrakcjonowanych może powodować utratę lub zmniejszenie przyczepności. Grunt BOLIX GS nie stanowi zabezpieczenia antykorozyjnego obróbek blacharskich.

Orientacyjne zużycie BOLIX GS – Opakowanie 1 kg wystarcza na około 100 mb przy pokryciu pasa obróbki blacharskiej o szerokości do 8,0 cm.

Uwaga:

Pod standardową obróbkę blacharską należy zamontować obróbkę blacharską osłaniającą płytę balkonową od czoła. Obróbki blacharskie przymocować mechanicznie do podłoża kołkami rozporowymi dbając o szczelność połączeń, prawidłowe spasowanie.

Uszczelnianie połączenia z progiem drzwi

W większości przypadków drzwi balkonowe wykonane są z PCW (PVC) jest to tworzywo sztuczne do zabezpieczania którego w miejscu łączenia z posadzką nie należy stosować masy BOLIX HYDRO DUO, gdyż jej przyczepność jest niewystarczającą. Przed przystąpieniem do pracy dolną część ramy drzwi balkonowych oczyścić, a następnie odtłuścić np. za pomocą alkoholu izopropylowego. Powierzchnię posadzki pod ramą okienną oczyścić. Taśmę progową **BOLIX HYDRO-MB** rozwinąć

z rolki, odmierzyć na żadaną długość i następnie przyciąć. Przyłożyć w miejscu docelowym na ramie okiennej do wysokości górnej powierzchni okładziny ceramicznej (taśma nie może zasłaniać otworów odwadniających na ramie). Następnie usunąć warstwę ochronną z paska butylu i docisnąć taśmę do ramy okiennej. Po przyłożeniu do podłoża nie należy korygować położenia taśmy lub odrywać. Przyklejoną taśmę wywinąć do góry zwilżyć wodą i pokryć posadzkę masą hydroizolacyjną BOLIX HYDRO DUO wtapiając taśmę.

Nakładanie hydroizolacji **BOLIX HYDRO DUO**

Masa BOLIX HYDRO DUO składa się z dwóch komponentów A-suchego i B-mokrego (3:1 wag.) w oddzielnych opakowaniach, stanowiących zestaw gotowy do wymieszania. Przygotowanie polega na przelaniu do odpowiedniego naczynia składnika B, a następnie wsypaniu składnika suchego A z jednoczesnym mieszaniem, aż do uzyskania jednorodnej konsystencji (bez grudek). Po odczekaniu 5 minut i ponownym wymieszaniu masa jest gotowa do użycia. Ilość rozrabianego materiału należy żeby wystarczyła w pierwszym etapie na wtopienie taśmy **BOLIX HYDRO-TW**, a w następnych etapach na pokrycie całej powierzchni w dwóch odrębnych warstwach.

Powierzchnie posadzki wokół krawędzi obróbki blacharskiej oraz na cokolikach na ścianach zwilżyć czystą wodą nie tworząc kałuż lub zastoin wody. Następnie nałożyć masę uszczelniającą HYDRO DUO obwodowo wokół krawędzi balkonu oraz na połączeniu z przyległą ścianą na wysokości min. 15 cm powyżej powierzchni posadzki. Masę HYDRO DUO nakładać pędzlem np. ławkowcem intensywnie wcierając w powierzchnie posadzki oraz na obróbce blacharskiej w części pokrytej gruntem szepnym. Po czym niezwłocznie wtopić taśmę BOLIX HYDRO-TW, tak aby wzdłużna oś symetrii taśmy, oznaczona linią ciągłą znajdowała się:

- nad miejscem połączenia posadzki z obróbką blacharską,
- na cokolikach na ścianach dokładnie w miejscu połączenia ścian z posadzką

Powierzchnię taśmy po przyłożeniu do masy uszczelniającej przetrzeć wzdłużnie czystą pacą, celem docięcia oraz usunięcia ewentualnych zagięć lub bąbli powietrza. W narożach stosować prefabrykowane narożniki zewnętrzne **BOLIX HYDRO-TW 90Z** lub wewnętrzne **90W** (w zależności od potrzeb) stosując zakład z taśmą. Tak zabezpieczone obszary pozostawić do wyschnięcia i utwardzenia na minimum 24h. Na tym etapie nie pokrywać zewnętrznej powierzchni taśm masą BOLIX HYDRO DUO, gdyż może to znacząco wydłużyć czas wiązania masy pod taśmą. Po tym czasie, zwilżyć całą powierzchnie posadzki wodą, nie tworząc kałuż. Nanieść masę BOLIX HYDRO DUO za pomocą pędzla lub pacy dobrze wcierając w podłoże, w jednym cyklu roboczym powłoką o grubości ok. 1 mm.

W pierwszej warstwie rekomenduje się wtopienie siatki z włókna szklanego **BOLIX HD 158/S**. W razie konieczności poszczególne pasy siatki łączyć na zakład 10 cm. Zatapianie siatki ułatwia uzyskanie odpowiedniej grubości nakładanej masy, podwyższa zdolność mostkowania rys podłoża oraz wzmacnia odporność na uszkodzenia mechaniczne. Po przeschnięciu pierwszej warstwy BOLIX HYDRO DUO, zwykle około 4-6 h, całą powierzchnię balkonu pokryć drugą warstwą masy BOLIX HYDRO DUO, rozprowadzając na gładko pacą ze stali nierdzewnej. Łączna grubość dwóch warstw hydroizolacji po przeschnięciu musi wynosić od 2,0 mm do 3,0 mm. Wykonaną powłokę należy chronić przez min. 3 dni przed opadami, oddziaływaniem wody, szybkim przesychnianiem oraz mrozem. Orientacyjne zużycie BOLIX HYDRO DUO - ok. 3,4 kg/m² przy grubości warstwy 2 mm

Montaż okładziny ceramicznej

Okładzinę ceramiczną można przyklejać po upływie minimum 3 dni od nałożenia hydroizolacji (dot. optymalnych warunków pogodowych) stosując zaprawę klejącą o zwiększonej przyczepności oraz wysokiej odkształcalności **BOLIX SE** typu C2TE S1 wg PN-EN 12004. Klej nakładać pacą zębatą na podłoże oraz cienką warstwą na spodnią stronę płytki. Zaleca się, aby okładzina charakteryzowała się jasnym odcieniem – efektywnie zmniejsza to nagrzewanie się w letnim okresie, a tym samym minimalizuje pracę mechaniczną zaprawy klejącej wywołaną różną rozszerzalnością termiczną poszczególnych elementów balkonu. Należy stosować płytki mrozo odporne, antypoślizgowe (oznaczenie R9 - R13) o wymiarach do 30x30 cm i nasiąkliwości nie wyższej niż 0,5% wg. PN-EN

14111, prasowane z grupy B1a oraz B1b lub płytki ciągnione A1. Zalecana szerokość spoiny przy to 5 mm. Taka szerokość fugi poprawia prace termiczną okładziny oraz zwiększa efektywną dyfuzję pary wodnej ze struktur wewnętrznych.

Orientacyjne zużycie BOLIX SE - ok. 1,20 kg/m² / 1 mm grubości ciągłej warstwy zaprawy klejącej; najczęściej 2 mm = 2,4 kg/m².

Fugowanie oraz uszczelnianie

Fugowanie można rozpocząć po co najmniej 24h od przyklejania okładziny, stosując fugę **BOLIX AQUAS**top klasy CG2 WA. Na połączeniu cokolika na ścianie z powierzchnią posadzki w szczelinie ułożyć sznur dylatacyjny BOLIX SD o średnicy ϕ 6mm. Średnica sznura dylatacyjnego powinna być większa od szerokości szczeliny około 15-25%. Szczelinę od góry wypełnić poliuretanową masą trwale elastyczną – głębokość wypełnienia powinna wynosić min. 5 mm. Do uszczelniania stosować masę poliuretanową np. **MS 150 Remmers**. Podczas corocznych przeglądów okresowych budynku należy uwzględnić kontrole jakości uszczelnienia.

Orientacyjne zużycie BOLIX AQUAStop:

Rozmiar płytki [cm]	Grubość płytki [mm]	Szerokość spoiny [mm]	Szacowane zużycie [kg/m ²]
10 x 10	7,5	5	1,2
33 x 33	8,0	5	0,4
45 x 45	8,5	5	0,3
30 x 60	10,0	5	0,4
60 x 60	10,0	5	0,3

Uwaga !

Na połączeniu czoła obróbki blacharskiej oraz krawędzi zewnętrznej okładziny ceramicznej, nie należy stosować żadnych uszczelnień.

3.2. Remont balustrad balkonowych

Projektuje się demontaż wszystkich balustrad balkonowych.

Projektuje się montaż nowych balustrad balkonowych odtworzeniowo zgodnie z detalem zamieszczonym w części graficznej opracowania. Nową balustradę stalową ocynkowaną, malowaną proszkowo w kolorze czarnym mocować od spodu płyty. Pochwyt balustrady na wysokości 110 cm wykonać z płaskownika 40x5mm. Poprzeczkę dolną wykonać z rury okrągłej 20x3mm. Przestrzeń między pochwytem a poprzeczką dolną wypełnić prętami okrągłymi 10x3 mm.

Balustrady wykonać w wyspecjalizowanym zakładzie zgodnie z projektem wykonawczym opracowanym na etapie montażu.

4. Wyposażenie techniczne budynku

Wyposażenie techniczne budynku nie ulega zmianie.

5. Informacja o sposobie posadowienia obiektu budowlanego i opinia geotechniczna

Nie dotyczy przedmiotowej inwestycji.

6. Opis dostępności dla osób niepełnosprawnych

Projektowana inwestycja nie wprowadza zmian w istniejącej dostępności dla osób niepełnosprawnych.

7. Parametry techniczne budynku charakteryzujące wpływ obiektu na środowisko i jego wykorzystanie oraz na zdrowie ludzi i obiekty sąsiednie

Przyjęte w opracowaniu projektowym rozwiązania funkcjonalno – przestrzenne oraz techniczne nie wpływają negatywnie na środowisko przyrodnicze, zdrowie ludzi i inne obiekty budowlane.

a) Zapotrzebowanie i jakość wody oraz ilość, jakości i sposób odprowadzania ścieków oraz wód opadowych

Projektowane prace budowlano-remontowe nie wpływają na zmianę w/w parametrów.

b) Emisja hałasów i drgań – zabezpieczenie przed hałasem

Nie dotyczy przedmiotowej inwestycji.

c) Określenie rodzaju i ilości wytwarzanych odpadów

Inwestycja nie powoduje zmian w zakresie produkcji odpadów stałych.

d) Właściwości akustyczne oraz emisja drgań, a także promieniowania, w szczególności jonizującego, pola elektromagnetycznego i innych zakłóceń, z podaniem odpowiednich parametrów tych czynników i zasięgu ich rozprzestrzeniania się

Nie przewiduje się występowania ww. czynników w przedmiotowej inwestycji.

e) Wpływ obiektu na istniejący drzewostan, powierzchnię ziemi, w tym glebę, wody powierzchniowe i podziemne.

Inwestycja nie ingeruje w istniejący drzewostan, powierzchnię ziemi, w tym glebę, wody powierzchniowe i podziemne.

8. Analiza możliwości racjonalnego wykorzystania wysokoefektywnych systemów alternatywnych zaopatrzenia w energię i ciepło

Nie dotyczy przedmiotowej inwestycji.

9. Analiza technicznych i ekonomicznych możliwości wykorzystania urządzeń automatycznie regulujących temperaturę

Nie dotyczy przedmiotowej inwestycji.

10. Charakterystyka ekologiczna

Przyjęte w opracowaniu projektowym roboty budowlane nie ingerują w oddziaływanie budynku na środowisko zewnętrzne.

Obiekt nie stanowi zagrożenia dla stanu czystości powietrza z procesów technologicznych jak i uzyskiwania ciepła.

Ścieki sanitarno – bytowe odprowadzane są do istniejącej kanalizacji sanitarnej. Wody opadowe z powierzchni dachu i terenu utwardzonego odprowadzane są w ramach dotychczasowych ilości. Bilans ilości odprowadzanych wód opadowych nie ulega zmianie. Odpady gospodarczo-bytowe gromadzone są w szczelnych pojemnikach hermetycznych z możliwością segregacji.

Przedmiotowy obiekt wraz z wyposażeniem oraz w sposobie wykorzystania nie emituje hałasów i wibracji wymagających dodatkowych środków zaradczych. Inwestycja nie zmienia formy ani bryły obiektu, dlatego nie powoduje zmian zacienienia otoczenia.

Obiekt nie wprowadza szczególnych zakłóceń ekologicznych w charakterystyce powierzchni ziemi, gleby, wód powierzchniowych i podziemnych. Charakter użytkowy obiektu pozwala na zachowanie biologicznie czynnego terenu działek poza powierzchnią zabudowy, dojść i dojazdów.

Reasumując, obiekt ma charakter zdecydowanie nieuciążliwy dla środowiska zewnętrznego a oddziaływanie we wszystkich komponentach środowiska, mieści się w granicach działki Inwestora. Na podstawie analizy stwierdza się że, rozpatrywane przedsięwzięcie nie spełnia kryteriów przewidzianych przez Rozporządzeniem Prezesa Rady Ministrów (Dz.U. nr 179 z dnia 29 października 2002r), w sprawie określenia rodzajów przedsięwzięć mogących znacząco oddziaływać na środowisko oraz szczegółowych kryteriów związanych z kwalifikowaniem przedsięwzięć do sporządzania raportu o oddziaływaniu na środowisko.

11. Warunki ochrony przeciwpożarowej

Istniejący budynek mieszkalny wielorodzinny jest obiektem wolnostojącym.

Budynek posiada 3 kondygnacje nadziemne oraz podpiwniczenie. Obiekt zakwalifikowany do budynków niskich wg. warunków technicznych. Ze względu na zagrożenie i charakter obiektu budynek zakwalifikowany został do kategorii zagrożenia ludzi ZL IV obejmującej wszystkie nadziemne kondygnacje. Pod względem warunków pożarowych budynek kwalifikuje się do klasy odporności pożarowej oznaczonej literą „D”. Projektowane prace budowlane nie zmieniają warunków pożarowych i ewakuacji w przedmiotowym budynku.

12. Zalecenia końcowe

- Ostateczne wymiary zweryfikować na budowie.
- **Wszystkie zmiany materiałowe wymagają zgody autora projektu oraz Inspektora Nadzoru.**



IZBA ARCHITEKTÓW
RZECZYPOSPOLITEJ POLSKIEJ

WARMIŃSKO-MAZURSKA OKRĘGOWA IZBA ARCHITEKTÓW RP
OKRĘGOWA KOMISJA KWALIFIKACYJNA

Znak sprawy: 19/WMOKK/2018

Olsztyn, dnia 7 grudnia 2018 r.

DECYZJA nr 19/WMOKK/2018

Na podstawie art. 24 ust. 1 pkt 2 ustawy z dnia 15 grudnia 2000r. o samorządach zawodowych architektów oraz inżynierów budownictwa (Dz. U. z 2016 poz. 1725 z późn. zmianami) w związku z art. 12, art. 13 oraz art. 14 ust. 1 pkt 1 ustawy z dnia 7 lipca 1994r. Prawo budowlane (Dz. U. z 2018 poz. 1202 z późn. zm.), zgodnie z art. 104 ustawy z dnia 14 czerwca 1960r. Kodeks postępowania administracyjnego (Dz. U. z 2018 poz. 2036)

stwierdza się, że:

Pani: magister inżynier architekt: **Anna Daszczuk**
urodzona w dniu 15 lipca 1987 r. w Parczewie

posiada odpowiednio wykształcenie techniczne oraz praktykę zawodową i po zdaniu egzaminu z wynikiem pozytywnym otrzymuje

UPRAWNIENIA BUDOWLANE

w specjalności architektonicznej do projektowania bez ograniczeń

Powyższe uprawnienia budowlane upowazniają do wykonywania samodzielnej funkcji technicznej w budownictwie obejmującej:

1) projektowanie, sprawdzanie projektów architektoniczno-budowlanych i sprawowanie nadzoru autorskiego;

2) sprawowanie kontroli technicznej utrzymania obiektów budowlanych;

Decyzja niniejsza jako uwzględniająca w całości żądanie strony nie wymaga uzasadnienia.

Od powyższej decyzji przysługuje Pani odwołanie do Krajowej Komisji Kwalifikacyjnej Izby Architektów RP za pośrednictwem Okręgowej Komisji Kwalifikacyjnej Warmińsko-Mazurskiej Okręgowej Izby Architektów RP, w terminie 14 dni od dnia doręczenia decyzji.

1. Przewodniczący Komisji: Anna Rokita (imię lub imiona i nazwisko)
2. Sekretarz Komisji: Adriana Fajdas (imię lub imiona i nazwisko)
3. Członek Komisji: Magdalena Retalska (imię lub imiona i nazwisko)
4. Członek Komisji: Andrzej Goźdź (imię lub imiona i nazwisko)
5. Członek Komisji: Adam Mazurkiewicz (imię lub imiona i nazwisko)
6. Członek Komisji: Piotr Mikulski-Bak (imię lub imiona i nazwisko)
7. Członek Komisji: Piotr Kantewski (imię lub imiona i nazwisko)

Orzeczono:

1. Wnioskodawca, **Anna Daszczuk**
2. Główny Inspektor Nadzoru Budowlanego - w celu wpisania do centralnego rejestru osób posiadających uprawnienia budowlane (po uprawnieniu się decyzji)
3. Warmińsko-Mazurska Okręgowa Rada Izby Architektów RP (po uprawnieniu się decyzji)



10-117 Olsztyn, ul. 1 Maja 13, pok.306, tel. (0-89)521 34 30 do 32, e-mail: wni@iarb.pl, <http://www.wm.iarb.pl>
NIP: 739-32-79-898, REGON: 017406398-00067, Korbite: PKO BP II Olsztyn, Nr 39 1020 3541 0000 9602 0011 4033

V. DOKUMENTY PAB - UPRAWNIENIA



IZBA ARCHITEKTÓW
RZECZYPOSPOLITEJ POLSKIEJ

Mazowiecka Okręgowa Rada Izby Architektów RP

ZAŚWIADCZENIE - ORYGINAL
(wypis z listy architektów)

Mazowiecka Okręgowa Rada Izby Architektów RP zaświadcza, że:

mgr inż. arch. **Anna DASZCZUK**

posiadająca kwalifikacje zawodowe do pełnienia samodzielnych funkcji technicznych w budownictwie w specjalności architektonicznej i w zakresie posiadanych uprawnień nr **19/WMOKK/2018**, jest wpisana na listę członków Mazowieckiej Okręgowej Izby Architektów RP pod numerem: **MA-3125**.

Członek czynny od: 15-01-2019 r.

Data i miejsce wygenerowania zaświadczenia: 10-01-2023 r., Warszawa.

Zaświadczenie jest ważne do dnia: **30-06-2024 r.**

Podpisano elektronicznie w systemie informacyjnym Izby Architektów RP przez: Anaboj Kuczyński, Sekretarz Okręgowej Rady Izby Architektów RP.

Nr weryfikacyjny zaświadczenia:

MA-3125-3AC6-131C-DD5D-7CFC

Dane zawarte w niniejszym zaświadczeniu można sprawdzić podając nr weryfikacyjny zaświadczenia w publicznym serwisie internetowym Izby Architektów: www.izbaarchitektow.pl lub kontaktując się bezpośrednio z Mazowiecką Okręgową Izbą Architektów RP.



**GŁÓWNY INSPEKTOR
NADZORU BUDOWLANEGO**

OZJ/INN/461/0/925/03

Warszawa, 2003-04-11

DECYZJA

Na podstawie art. 88a ust. 1 pkt 3 lit. a ustawy z dnia 7 lipca 1994 r. Prawo budowlane (t.j. Dz. U. z 2000 r. Nr 106, poz. 1126 z późn. zm.) oraz art. 104 § 1 i § 2 ustawy z dnia 14 czerwca 1960 r. Kodeks postępowania administracyjnego (t.j. Dz. U. z 2000 r. Nr 98, poz. 1071 z późn. zm.),

Leszek Tischner

mgr inż. budownictwa lądowego

uprawniony na mocy decyzji Wojewody Małopolskiego
z dnia 01.10.2002 r. znak RR.XIII.7131/35/02

Nr ewid. uprawnień 157/2002

do wykonywania samodzielnej funkcji technicznej w budownictwie
w specjalności konstrukcyjno-budowlanej
obejmującej projektowanie
bez ograniczeń

zostaje wpisany do Centralnego Rejestru Osób Posiadających Uprawnienia Budowlane
pod pozycją 765/03/U/C

UZASADNIENIE

Decyzja Wojewody Małopolskiego z dnia 01-10-2002 r. znak RR.XIII.7131/35/02, w przedmiocie nadania Panu Leszkowi Tischnerowi uprawnień budowlanych do wykonywania samodzielnej funkcji technicznej w budownictwie, w specjalności konstrukcyjno-budowlanej obejmującej projektowanie bez ograniczeń, stała się ostateczna. Z uwagi na powyższe orzeczono jak w sentencji.

Zgodnie z art. 12 ust. 7 ustawy Prawo budowlane ostateczna decyzja o wpisie stanowi podstawę do wykonywania samodzielnych funkcji technicznych w budownictwie.

Niniejsza decyzja jest ostateczna.

Zgodnie z art. 127 § 3 Kpa oraz stosownie do uchwały NSA z dnia 9.12.1996 r., sygn. akt OPS 4/96, strona może w terminie 14 dni od daty doręczenia decyzji wystąpić z wnioskiem o ponowne rozpatrzenie sprawy.

- Otrzymują:
1. Pan Leszek Tischner
Os. Słoneczne 4/7
33-340 Stary Sącz
 2. Wojewoda Małopolski
 3. a/a (AMR)



Grzegorz Sześciński-Wiśniewska
Czyrektor Departamentu
Uprawnień i Inspekcji Budowlanej



Zaświadczenie

o numerze weryfikacyjnym:
MAZ-TE9-1T1-887 *

Pan LESZEK JAN TISCHNER o numerze ewidencyjnym MAZ/BO/0050/14
adres zamieszkania os. SŁONECZNE 4/7, 33-340 STARY SĄCZ

jest członkiem Mazowieckiej Okręgowej Izby Inżynierów Budownictwa i posiada wymagane
ubezpieczenie od odpowiedzialności cywilnej.

Niniejsze zaświadczenie jest ważne od 2023-01-01 do 2023-12-31.

Zaświadczenie zostało wygenerowane elektronicznie i opatrzone bezpiecznym podpisem elektronicznym
weryfikowanym przy pomocy ważnego kwalifikowanego certyfikatu w dniu 2022-12-21 roku przez:

Roman Lulis, Przewodniczący Rady Mazowieckiej Okręgowej Izby Inżynierów Budownictwa.

Zgodnie z art. 78 i k.c.

§ 1. Do zachowania elektronicznej formy czynności prawnej wystarcza tożsamość obwładającego woli w postaci elektronicznej i opatrzenie go
kwalifikowanym podpisem elektronicznym.

§ 2. Obwładzenie woli złożone w formie elektronicznej jest równoważne z obwładzeniem woli złożonym w formie pisemnej.

* Weryfikację poprawności danych w niniejszym zaświadczeniu można sprawdzić za pomocą numeru weryfikacyjnego zaświadczenia na
stronie Polskiej Izby Inżynierów Budownictwa www.pib.org.pl lub kontaktując się z biurem właściwej Okręgowej Izby Inżynierów
Budownictwa.





sygn. akt. MAZ/7131/254/09/K

Warszawa, dnia 25 czerwca 2009 r.

DECYZJA

Na podstawie art. 11 ust. 1 pkt 2 ustawy z dnia 15 grudnia 2000 r. o samorządach zawodowych architektów, inżynierów budownictwa oraz urbanistów (Dz.U. z 2001 r. Nr 5, poz. 42 z późn. zm.), art. 12 ust. 1 pkt 1 i 5, ust. 3, art. 13 ust. 1 pkt 1 i ust. 4, art. 14 ust. 1 pkt 2 ustawy z dnia 7 lipca 1994 r. – Prawo budowlane (tekst jednolity; Dz.U. z 2006 r. Nr 156, poz. 1118 z późn. zm.) oraz § 11 ust. 1 pkt 1, § 15 i § 17 ust. 1 pkt 1 rozporządzenia Ministra Transportu i Budownictwa z dnia 28 kwietnia 2006 r. w sprawie samodzielnych funkcji technicznych w budownictwie (Dz.U. Nr 83 poz. 578 późn. zm.), Okręgowa Komisja Kwalifikacyjna Mazowieckiej Okręgowej Izby Inżynierów Budownictwa stwierdza, że:

Pan Damian Daniel Cyrta
magister inżynier

urodzony dnia 4 kwietnia 1983 roku w Warszawie, syn Ireneusza

uzyskał
UPRAWNIENIA BUDOWLANE
nr MAZ/0003/POOK/09

**do projektowania bez ograniczeń
w specjalności konstrukcyjno – budowlanej**

UZASADNIENIE

W związku z uwzględnieniem w całości zgądania strony, na podstawie art. 107 § 4 Kodeksu postępowania administracyjnego odstępuje się od uzasadnienia decyzji.
Szczegółowy zakres nadanych uprawnień został opisany na odwołanie niniejszej decyzji.

POUCZENIE

1. Zgodnie z art. 12 ust. 7 ustawy – Prawo budowlane, podstawę do wykonywania samodzielnych funkcji technicznych w budownictwie stanowi wpis do centralnego rejestru, prowadzonego przez Głównego Inspektora Nadzoru Budowlanego oraz wpis na liście członków właściwej izby samorządu zawodowego.
2. Od niniejszej decyzji służy odwołanie do Krajowej Komisji Kwalifikacyjnej Polskiej Izby Inżynierów Budownictwa w Warszawie za pośrednictwem Okręgowej Komisji Kwalifikacyjnej Mazowieckiej Okręgowej Izby Inżynierów Budownictwa w Warszawie, w terminie 14 dni od dnia jej doręczenia.

Skład Orzekający

- 1/ mgr inż. Zygmunt Garwoliński
- 2/ mgr inż. Leszek Ganowicz
- 3/ mgr inż. Hanna Bałaj



Zaświadczenie

o numerze weryfikacyjnym:
MAZ-Y36-YBW-TKE *

Pan DAMIAN DANIEL CYRTA o numerze ewidencyjnym MAZ/BO/0692/09 adres zamieszkania ul. TORUNSKA 70 A m. 25, 03-226 WARSZAWA jest członkiem Mazowieckiej Okręgowej Izby Inżynierów Budownictwa i posiada wymagane ubezpieczenie od odpowiedzialności cywilnej.
Niniejsze zaświadczenie jest ważne od 2023-01-01 do 2023-12-31.

Zaświadczenie zostało wygenerowane elektronicznie i opatrzone bezpiecznym podpisem elektronicznym weryfikowanym przy pomocy ważnego kwalifikowanego certyfikatu w dniu 2023-01-05 roku przez:

Roman Lulis, Przewodniczący Rady Mazowieckiej Okręgowej Izby Inżynierów Budownictwa.

Zgodnie z art. 78 § 6.
§ 1. Do zachowania elektronicznej formy czynności wystarcza skłózenie obciążenia woli w postaci elektronicznej i opatrzenie go kwalifikowanym podpisem elektronicznym.
§ 2. Obciążenie woli skłózone w formie elektronicznej jest równoważne z obciążeniem woli skłózonym w formie pisemnej.

* Weryfikację poprawności danych w niniejszym zaświadczeniu można sprawdzić za pomocą numeru weryfikacyjnego zaświadczenia na stronie Polskiej Izby Inżynierów Budownictwa www.pib.org.pl lub kontaktując się z biurem właściwej Okręgowej Izby Inżynierów Budownictwa.

